

## Sponkovačka BeA typ 14/32-613 RapidClip

Kompaktní sponkovačka ze střední výkonové řady. Ergonomicky je zdařilá, lehká a výkonná, s přiměřenou spotřebou vzduchu a účinným tlumičem hluku. Určená je pro připevňování závěsů vlnitých pružin RapidClip® k různým dřevěným materiálům při výrobě koster čalouněného nábytku. Pro tento druh spojů se používají průmyslové spony pouze v provedení HZ o minimální délce 25 mm. Pro připevnění závěsů RapidClip® je určen speciální nástavec, který je nutno objednat samostatně. Na přání je možno sponkovačku dodat i v provedení pro jednotlivé postupné spouštění.

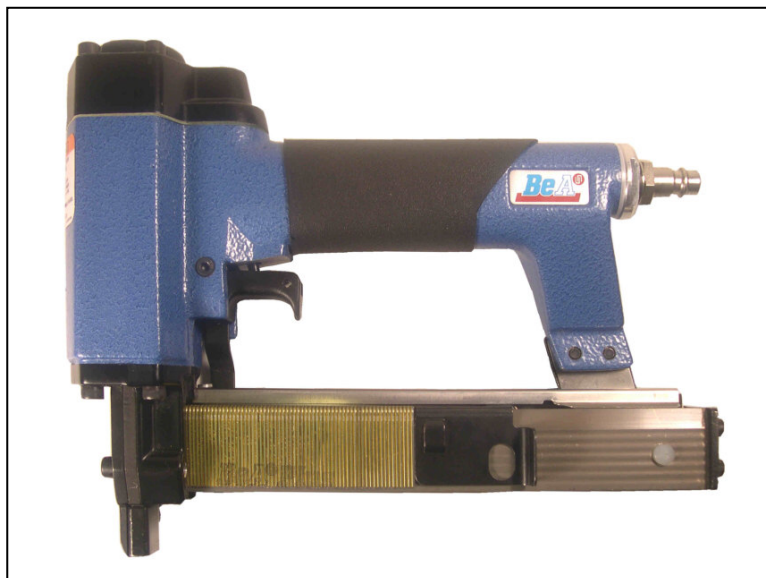

### Typické použití :

Připevňování všech typů závěsů RapidClip® k dřevěným materiálům při výrobě koster čalouněného nábytku atd.

Rozměry : délka -	255 mm
výška -	198 mm
šířka -	57 mm

### Technická data

Typové označení :	<b>14/32-613 C RapidClip</b>
Objednací číslo :	12000215 + 14400886
Plnění zásobníku :	horní
Bezpečnostní pojistka :	kontaktní spouštění
Průmyslové spony typ :	14 a typ 155
Kapacita zásobníku :	110 kusů spon typu 14, nebo 102 kusů spon typu 155
Kusů spon ve sloupku :	75 spon typu 14, nebo 70 spon typu 155
Pracovní tlak vzduchu :	0,5 – 0,8 MPa
Potřebný tlak vzduchu :	0,8 MPa
Spotřeba vzduchu na 1 pracovní cyklus :	0,90 litru při 0,6 MPa
Přípojná hadice :	Ø 9 mm ve světlosti
Hladina měrného akustického výkonu A :	$L_{WA}, 1s, d = 87 \text{ dB}$
Hladina měrného akustického tlaku A :	$L_{pA}, 1s, d = 79 \text{ dB}$
Hmotnost :	1,40 kg
Vibrace :	méně než 2,50 m/s <sup>2</sup>

Obsah balení :	sponkovačka, zástrčné klíče 2,5; 3 a 4 mm, návod k obsluze S výhradou technických změn
----------------	---

### Zvláštní příslušenství

Objednací číslo	Popis
14400886	Nástavec pro závěsy vlnitých pružin RapidClip
14403421	Pneuspušť pro kontaktní pojistku

Všechny sponkovačky a hřebíkovačky BeA se dají snadno použít i v sestavě stacionárních zařízení. Prvky pro sestavy dodáváme samostatně.



Všechny přístroje BeA splňují požadavky směrnice 89/392/EHS a normy ČSN EN 792-13.

# Sponkovačka BeA typ 14/32-613 RapidClip



BeA CS, spol.s r.o.  
Nad Rokytkou 24  
190 12 Praha 9-Dolní Počernice

Tel. : 281 931 117  
Fax : 281 932 160

www.bea-cs.cz  
E-mail : info@bea-cs.cz

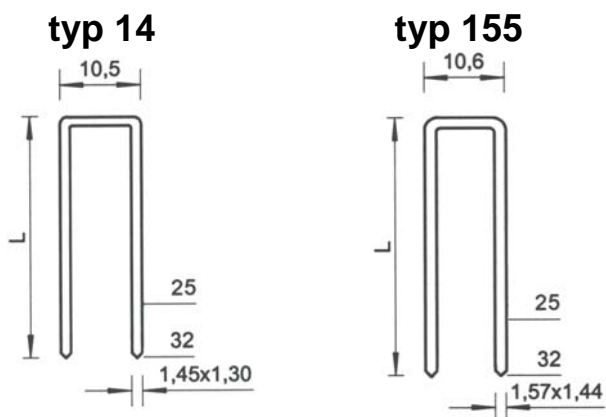

Průmyslové spony	L = délka v mm
14/25 NK HZ	25
14/30 NK HZ	30
14/32 NK HZ	32
155/25 VZ HZ	25
155/30 VZ HZ	30
155/32 VZ HZ	32

Na přání dodáváme průmyslové spony také v dalších délkách a provedeních.

## značení nejčastěji používaného provedení spojovacího materiálu BeA :

**NK** ocel, pozinkovaný povrch  
**NKH** ocel vyšší pevnosti, pozinkovaný povrch  
**NKS** ocel nejvyšší pevnosti, pozinkovaný povrch  
**DP** pilový stříh

**BK** ocel, bez povrchové ochrany  
**BKS** ocel nejvyšší pevnosti, bez povrchové ochrany  
**VZ** ocel, silná vrstva v pozinkovaném povrchu  
**SA** stupňový stříh

**LM** hliníková slitina  
**NR** nerezový materiál 1.4401  
**RF** nerezový materiál 1.4301  
**IA** vnitřní stříh

**MS** mosaz  
**HZ** navrstvená adhezivní hmota  
**RAL** barevná úprava povrchu, odstín RAL  
**AA** vnější stříh