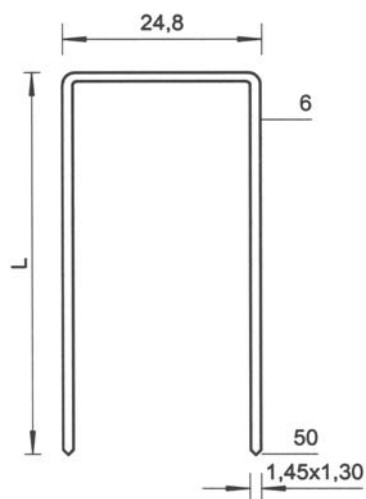
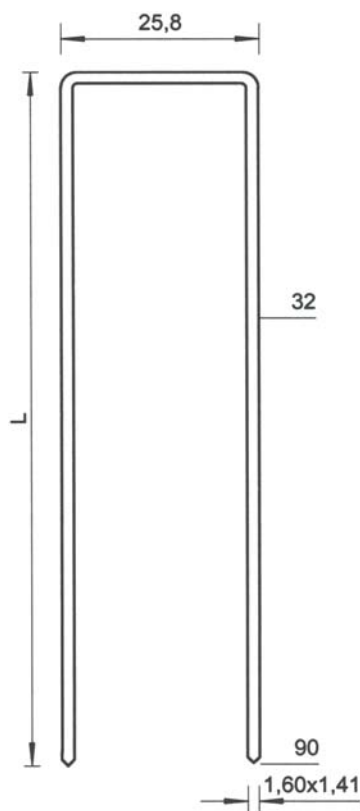
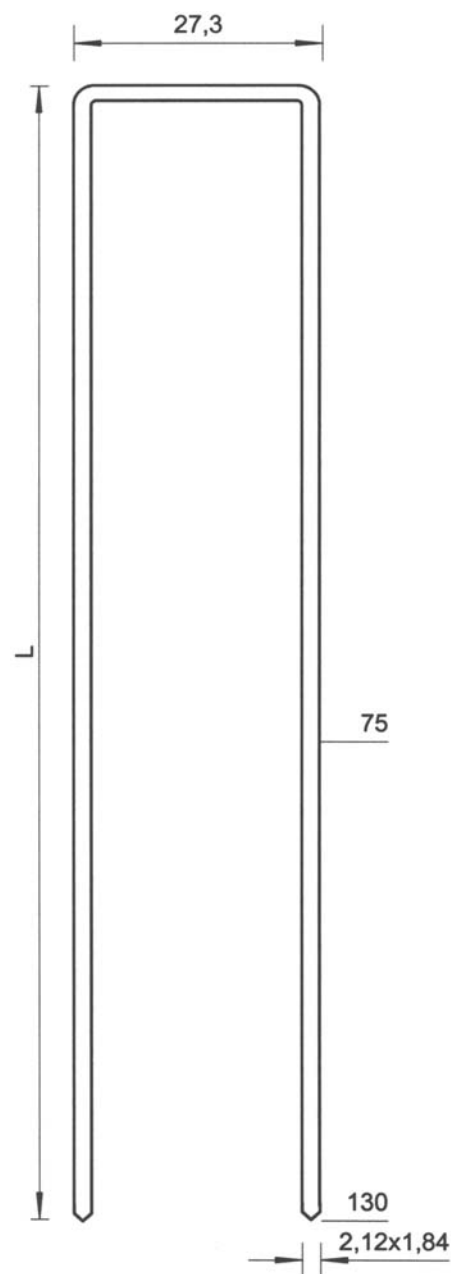

Sortiment : široké spony (část 1)

BeA CS, spol.s r.o.
Nad Rokytkou 24
190 12 Praha 9-Dolní Počernice

Tel. : 281 931 117
Fax : 281 932 160

www.bea-cs.cz
E-mail : info@bea-cs.cz

typ 140**typ 146****typ 246**

Sortiment : široké spony (část 2)

BeA CS, spol.s r.o.
Nad Rokýtkou 24
190 12 Praha 9-Dolní Počernice

Tel. : 281 931 117
Fax : 281 932 160

www.bea-cs.cz
E-mail : info@bea-cs.cz

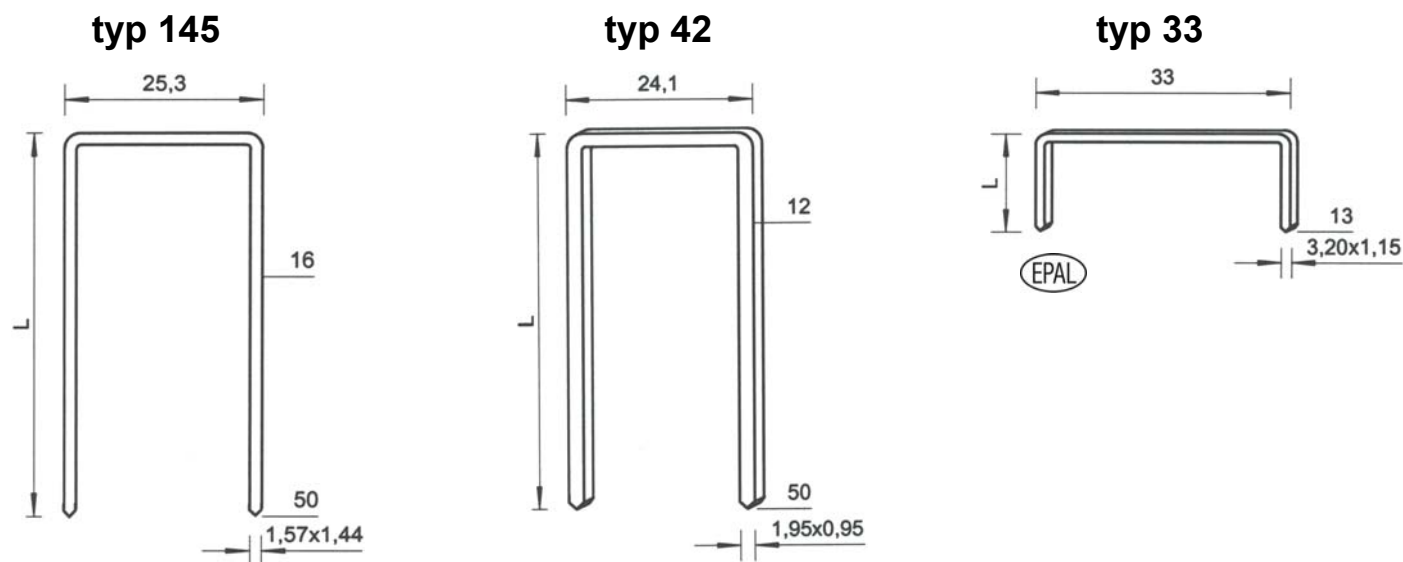

L = délka v mm, kótována je obvyklá minimální a maximální vyráběná délka

NK = základní vyráběné provedení, další provedení dle požadavků

typ 246 = s certifikátem dle DIN 1052

typy 140, 145, 146 a 246 = se STO

typ 33 = spony jsou dodávány výhradně prostřednictvím sdružení EPAL

značení nejčastěji používaného provedení spojovacího materiálu BeA :

NK ocel, pozinkovaný povrch
NKH ocel vyšší pevnosti, pozinkovaný povrch
NKS ocel nejvyšší pevnosti, pozinkovaný povrch
DP pilový stříh

BK ocel, bez povrchové ochrany
BKS ocel nejvyšší pevnosti, bez povrchové ochrany
VZ ocel, silná vrstva v pozinkovaném povrchu
SA stupňový stříh

LM hliníková slitina
NR nerezový materiál 1.4401
RF nerezový materiál 1.4301
IA vnitřní stříh

MS mosaz
HZ navrstvená adhezivní hmota
RAL barevná úprava povrchu, odstín RAL
AA vnější stříh

Stav k 01/2008, s výhradou změn